

フクビ
クリーンOAフロア ピット TN-50
施工要領書

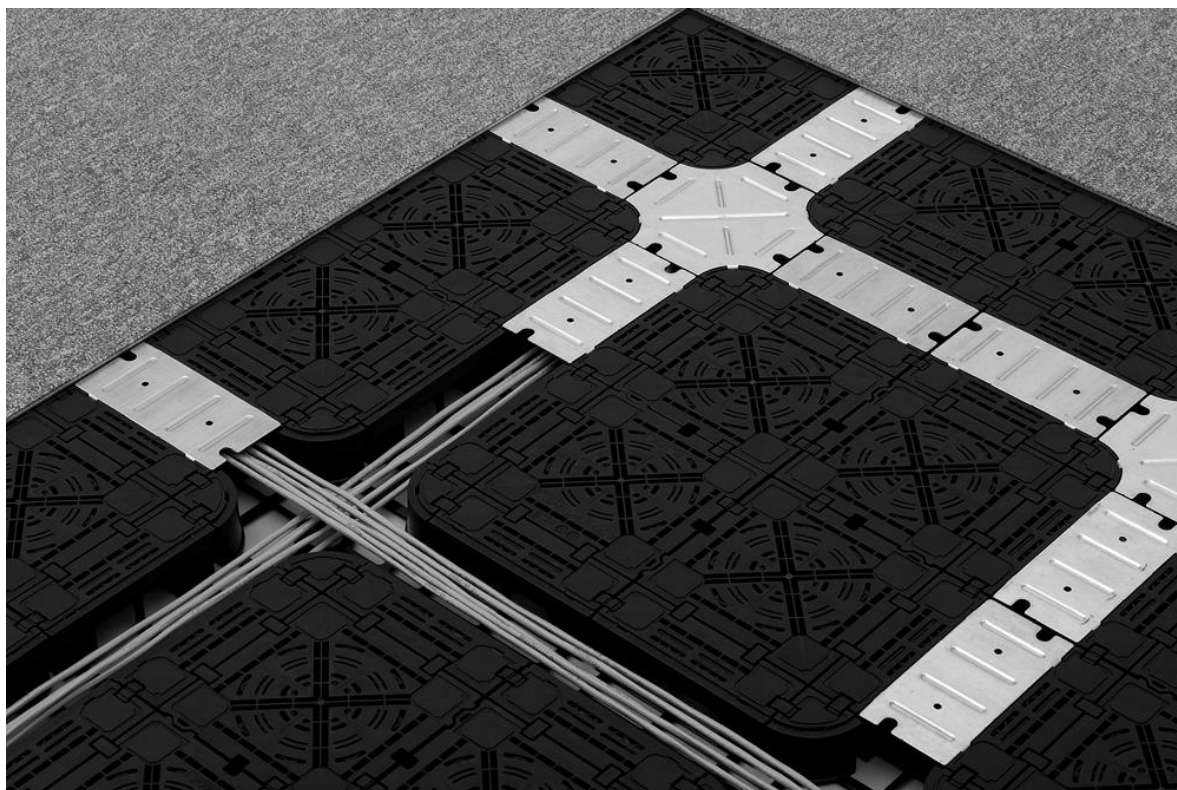

【目次】

フクビ クリーン OA フロア ピット TN-50 は、多種多様な配線をフロアベースの溝部分に収納することができる機能的な OA フロアです。

この施工要領書は、快適な OA フロアを維持するに当たって、施工の際には是非守って頂きたいこと、実施して頂きたいことをまとめたものです。

1. クリーン OA フロアピット TN-50 の構成と仕様

1-1 クリーン OA フロアピットシリーズの部材構成……P2

1-2 配線の取り出し方法……P3

2. 材料

2-1 部材……P4,5

2-2 オプション部材……P5

3. 施工手順

3-1 施工前の準備と確認……P6

3-2 割付……P6

3-2-1 片側の壁面から割付を行う場合……P6

3-2-2 室の中心から割付を行う場合……P6

3-3 フレックスシート Z の敷設……P7

3-3-1 クリーン OA フロア用スプレー接着剤を使用して敷設を行う場合……P7

3-3-2 市販の片面粘着テープを使用して敷設を行う場合……P7

3-4 ピット TN-50 フロアベースの敷設(メインパネル)……P7

3-5 TN-50 フロアベースの切断加工(壁際ボーダーパネル)……P8

3-6 TN-50 フロアベースの敷設(壁際ボーダーパネル)……P8

3-7 ボーダーベースのがたつき防止対策……P9

3-8 アルミ見切の取り付け……P9

3-9 スロープベースの取り付け……P10

3-10 自主検査……P10

3-11 仕上げ材の施工……P10

4 重量機器の搬入要領……P11

自主検査表……P12

1. クリーン OA フロア ピット TN-50 の構成と仕様

1-1 クリーン OA フロアピットシリーズの部材構成

クリーン OA フロアピット TN-50 は、基本パネルとなるピット TN-50 フロアベース(配線溝カバー付き)、ボーダーパネルとなる TN-50 フロアベース、フレックスシート Z で部材を構成し、フレックスシート Z を敷設後、フロアベースを敷き並べる置敷工法の OAフロアです。また出入口用の部材として、框の役割をするアルミ見切、台車など走行をスムーズにするスロープベースを取り揃えています。

○部材構成

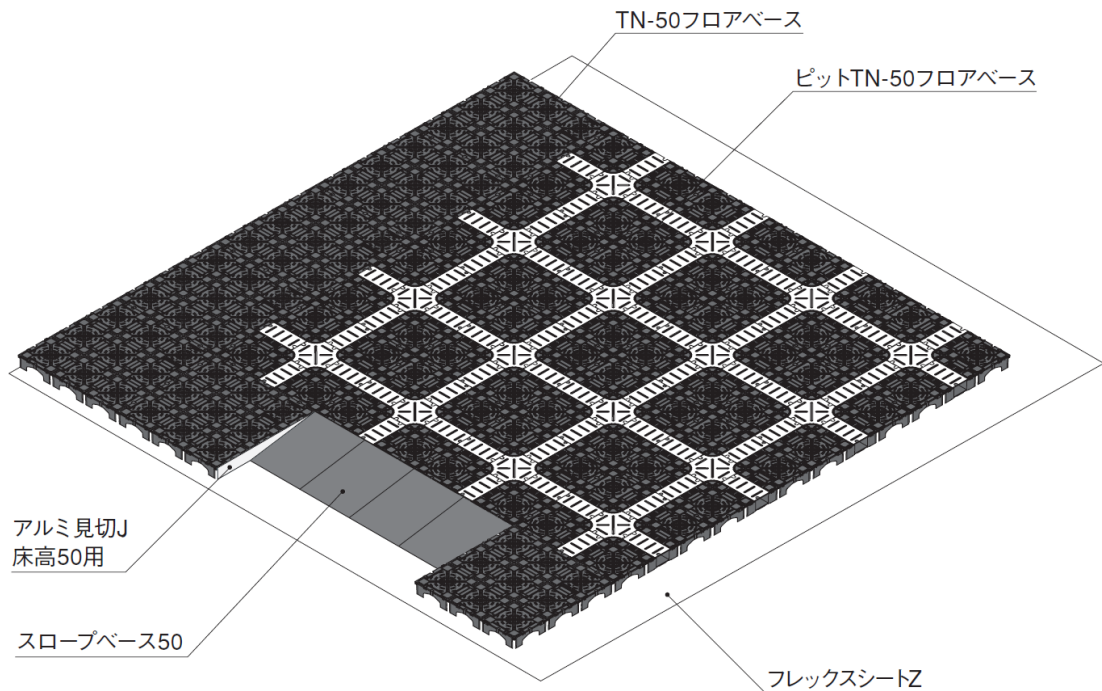

1. クリーン OA フロア ピット TN-50 の構成と仕様

1-2 配線の取り出し方法

溝カバー部に配線取り出し口がありますので、その部位から通線します。

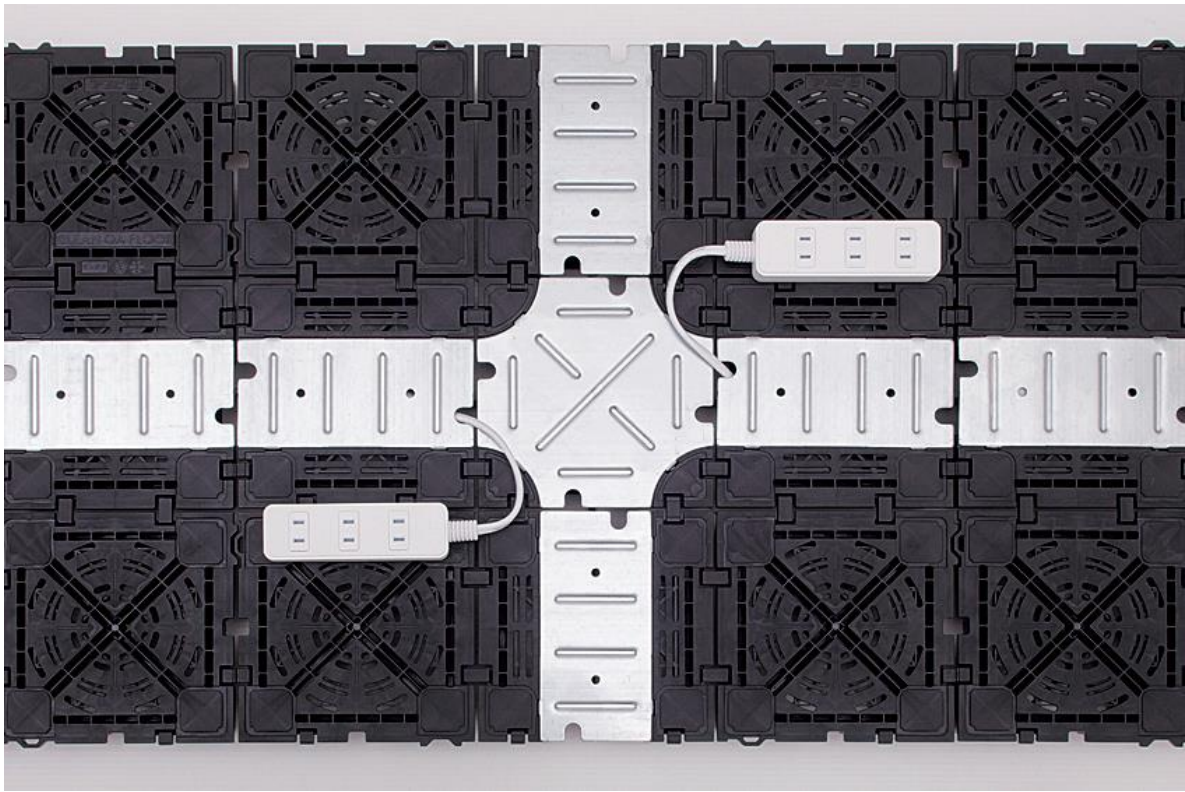

2.材料

2-1 部材

ピット TN-50 フロアベース

※基本パネルとして使用



○材質:再生ポリプロピレン樹脂(配線溝カバー:溶融亜鉛メッキ鋼板) ○寸法:500mm×500mm×50mm

○梱包:4枚(1㎡分)

配線溝カバー一体型

※フロアベースと配線溝カバーが一体型ですので、施工がスピーディで簡単に行えます。



TN-50 フロアベース

※壁際等のボーダーパネルとして使用



○材質:再生ポリプロピレン樹脂 ○寸法:500mm×500mm×50mm

○梱包:4枚(1㎡分)

2.材料

2-1 部材

スペアスタンド 50S



- 材質:ポリプロピレン樹脂
- 梱包:100 個

フレックスシート Z



- 材質:ポリエステル系樹脂
- 寸法:2mm×1000mm×20m 巻
- 梱包:1 巻

2-2 オプション部材

スロープベース 50



単位:mm

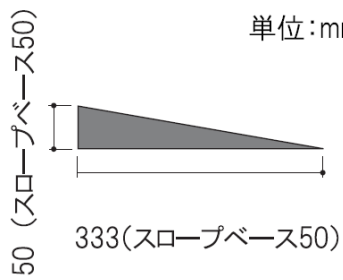

- 材質:ポリプロピレン樹脂
- 梱包:4 個/ケース

アルミ見切 J
床高 50 用



- 材質:アルミ押出型材
- 梱包:2 本/ケース

クリーン OA フロア用
スプレー接着剤



- 材質:ラテックス系
- 容量:430ml
- 梱包:6 本入
- 目安量:30 m²/本

3. 施工手順

3-1 施工前の準備と確認

- コンクリート床下地の場合、下地面はタイルカーペット直張り仕上げとする場合と同程度に仕上がっていることを確認してください。(モルタル金ゴテ仕上げ 3/1000mm 以内を目安としてください。)
- コンクリート面を清掃し、極端な凸凹がある場合は修正を依頼してください。
- 解梱包は施工階にて行ってください。
- 直射日光が当たる場所やストーブ前での長時間の放置は避けてください。パネルが変形するおそれがあります。

3-2 割付

3-2-1 片側の壁面から割付を行う場合

- ①右図の様に壁面から3～5mmの位置を基準線とし、割付を行います。

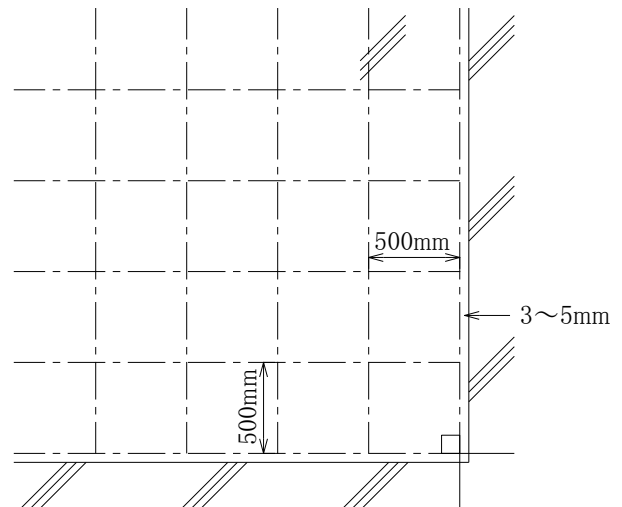

3-2-2 部屋の中心から割付を行う場合

- ①部屋の縦横の基準線として割付を行います。

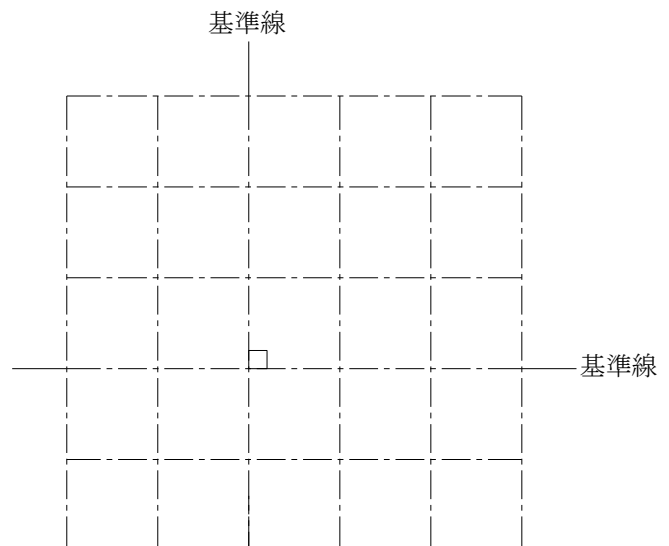

3. 施工手順

3-3 フレックスシートZの敷設

3-3-1 クリーン OA フロア用スプレー接着剤を使用して敷設を行う場合

- 床下地にクリーン OA フロア用スプレー接着剤を散布しながら、フレックスシートZをフロアベース施工部分全面に敷設してください。
※シートにフクレ、シワ等がないこと及びシート同士が重なっていないことを確認してください。



3-3-2 市販の片面粘着テープを使用して敷設を行う場合

- フレックスシートZをフロアベース施工部分全面に敷設し、ズレ防止のため、シートのジョイント部を市販の片面粘着テープで押さえてください。
※シートにフクレ、シワ等がないこと及びシート同士が重なっていないことを確認してください。



3-4 ピット TN-50 フロアベースの敷設(メインパネル)

- 基準線よりピット TN-50 フロアベースを敷き広げます。
※フロアベースコーナー部にあるバネを軽く当てて目地を出しながら、敷設を行ってください。

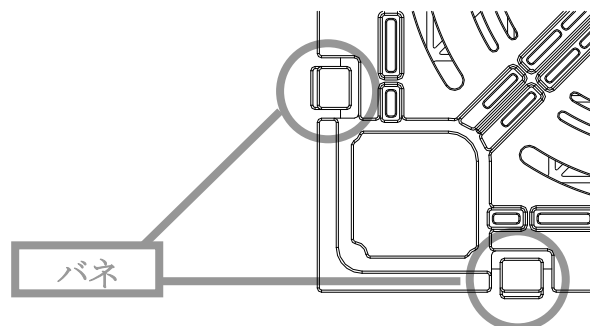

フロアベースコーナー部詳細

片側の壁面から割付を行う場合

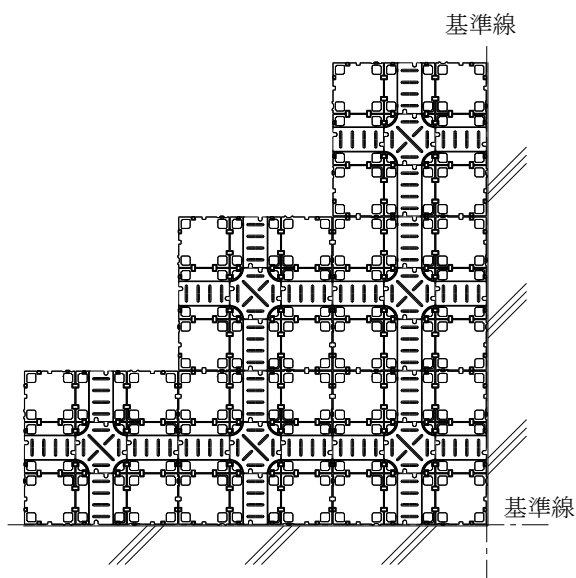

部屋の中心から割付を行う場合

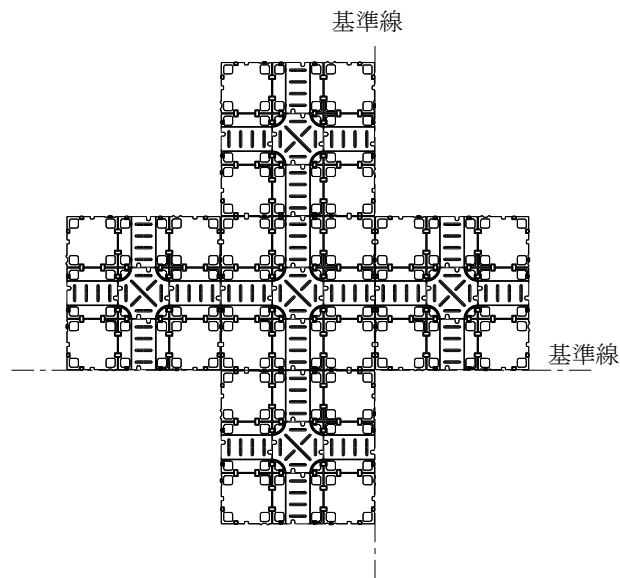

3. 施工手順

3-5 TN-50 フロアベースの切断加工(壁際ボーダーパネル)

○壁面からピット TN-50 フロアベースパネ部の寸法【A】を測定し、壁際隙間寸法 3~5mm【B】を見込み、切断加工寸法【A-B】を決定し、TN-50 フロアベースの切断加工を行ってください。

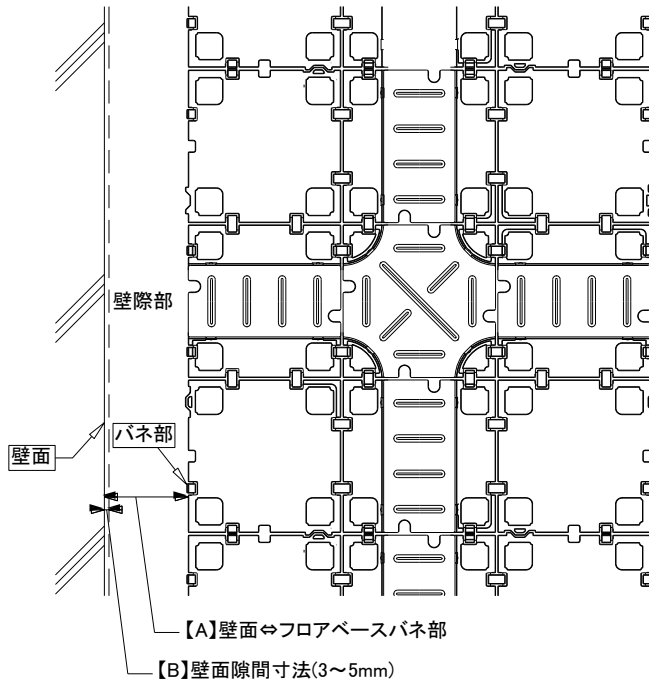

3-6 TN-50 フロアベースの敷設(壁際ボーダーパネル)

○切断加工を行った TN-50 フロアベース裏面のリブに、補強としてスペアスタンド 50S を差し込み (TN-50 フロアベース 500mm に対し 9 個取り付け)、フロアベースの敷設を行ってください。

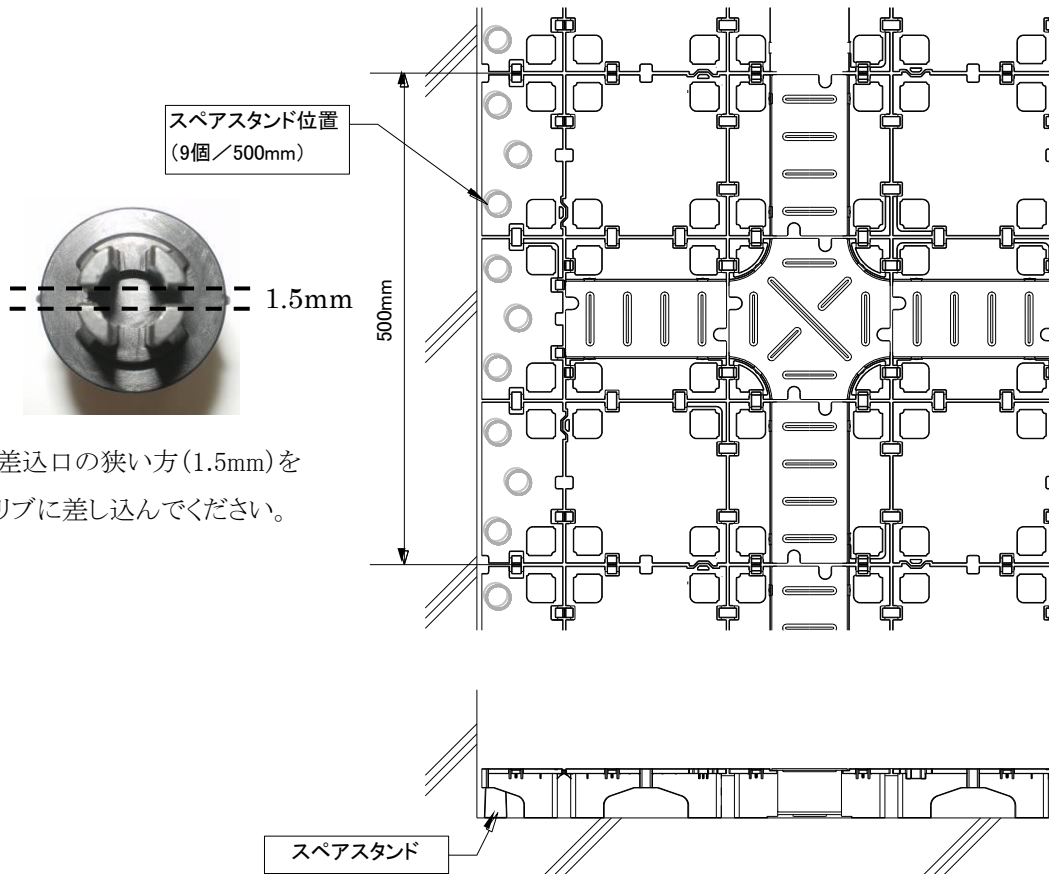

3. 施工手順

3-7 フロアベースのがたつき防止対策

○フロアベースにがたつきが生じる場合、片面粘着テープでボーダーベースを連結し、がたつきを抑えてください。

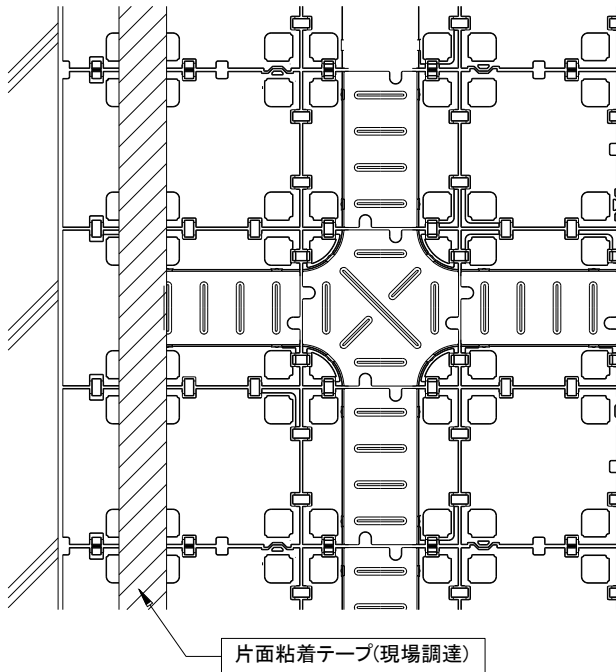

3-8 アルミ見切の取り付け

※アルミ見切 J 床高 50 用を使用します。

- ①アルミ見切を所定の長さに切断し、アルミ見切と床下地を両面粘着テープ又はコンクリートビス(ビスピッチ 500mm 程度)で固定します。
- ②アルミ見切とボーダーベースを皿ビス(φ3×15 程度(皿頭径: φ6))で固定します。(長さ 250mm に対し、2 箇所固定)
- ③ボーダーベースにがたつきが生じる場合、片面粘着テープでフロアベース同士を連結し、がたつきを抑えてください。

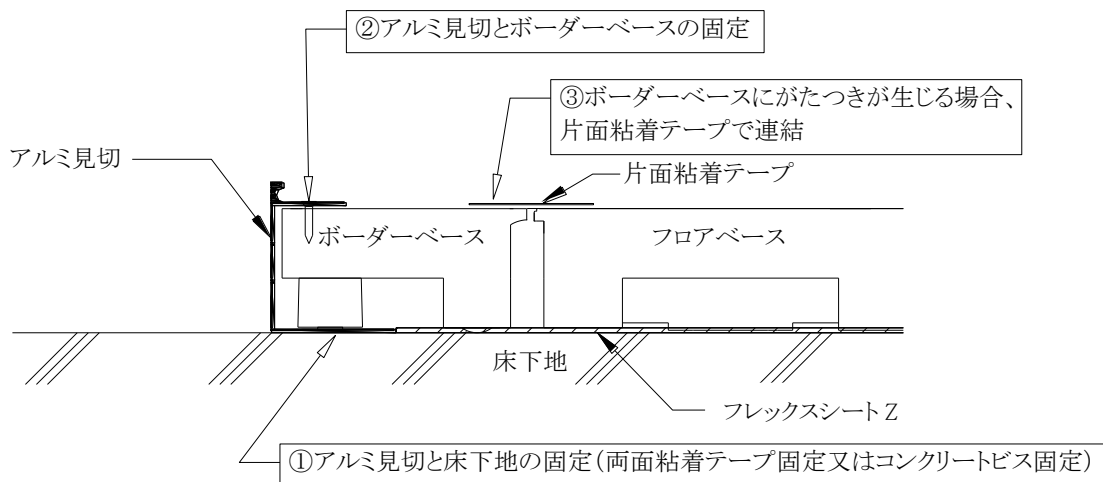

3. 施工手順

3-9 スロープベースの取り付け

※スロープベース 50 を使用します。

- ①スロープ設置部分にスロープベースを並べ、必要に応じ切断加工を行います。
- ②床下地面とスロープを両面粘着テープで固定します。
- ③スロープ先端をコンクリートビスで固定します。
- ④がたつき防止の為、スロープベースのつなぎ目を片面粘着テープで固定します。

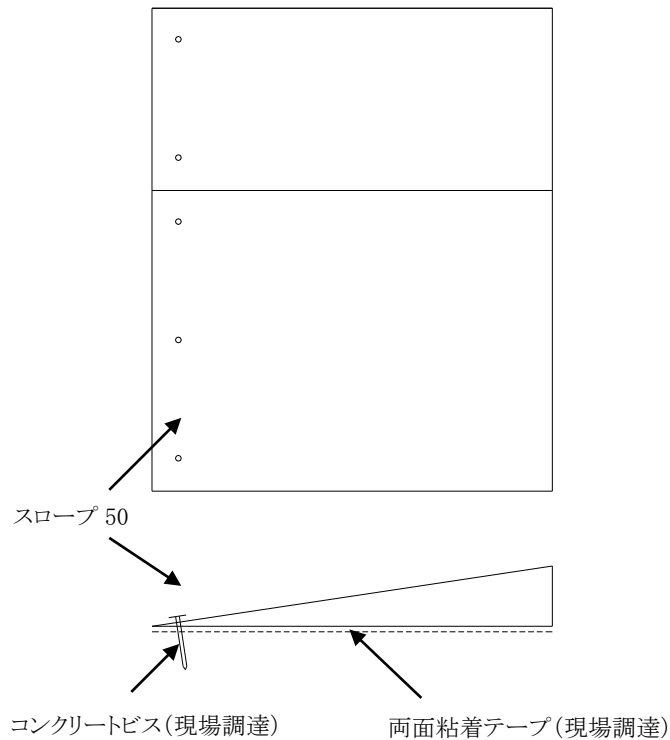

3-10 自主検査

○接着剤硬化後、自主検査表をもとに検査を行います。自主検査表は P13 に記載しています。

3-11 仕上げ材の施工

○タイルカーペット、OA フロア用タイル等仕上げ材は、
フロアベース本体の目地・配線溝カバー(クロス・ストレート)
をまたぐ様に施工を行ってください。

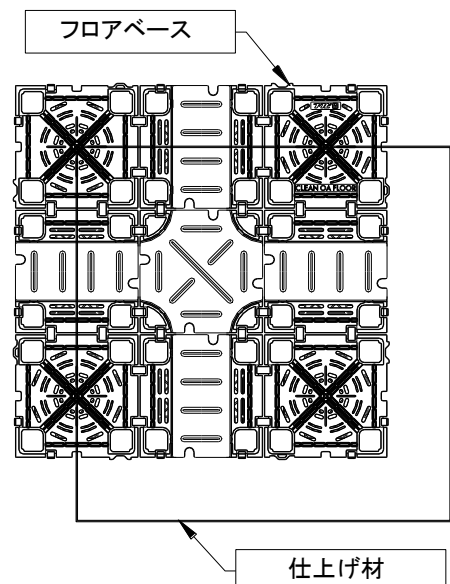

4.重量機器の搬入要領

設備などの搬入・搬出に関して、キャスターによるこじりや衝撃などによる過大な移動荷重がOAフロアに作用し、パネルに窪みを生じさせたり、場合によってはパネルを破損させる事になります。

パネルの上を300kgを超える資材を運ぶ場合は、過大な局部荷重をさげ合板等を用いて面荷重で荷重を受けるように養生を行ってください。

また、下記事項にご留意ください。

○移動荷重は人力で押す程度の静かな載荷を前提としてます。

○方向転換の為、キャスターをこじる、急なロックをかける等の操作は過大な荷重が生じますので避けてください。

自主検査表

平成 年 月 日

殿

工事名: _____

検査日時: 平成 年 月 日

検査者氏名: _____

下記の検査を自主検査を行いましたのでご報告します。

項目	検査要領	品質目標		自主検査結果
パネルの面高さ(※1)	目視で判断し、必要のある箇所を水平器・水糸などで測定する。	歩行に支障のないこと。		
パネル間の段差	目視で判断し、必要のある箇所を直定規・隙間ゲージなどで測定する。	A(※2)	1.0mm 以下	
		B(※2)	2.0mm 以下	
パネルの目地の通り	目視による。	支障のないこと。		
がたつき	歩行による。	支障のないこと。		
外観	目視による。	有害な破損や汚れのないこと。		
開閉性	開閉による。	開閉・復元が容易なこと。		
汚れ	目視による。	著しい汚れのないこと。		

※1: ドア枠、ファンコイル、ボーダーコンクリート、架台のレベルに差があり床仕上げレベルを合わせる必要がある場合は除く。

※2: A はビニル床タイルの目地ずらしはり仕上げ、B はタイルカーペットの目地ずらしはり仕上げに適用する。

○上記項目、検査要領、目標品質はフリーアクセスフロア工業会の一般事務室における推奨値。

(フリーアクセスフロアの性能評価 2009.10(フリーアクセスフロア工業会規格)より引用)